

Электрогидравлические двухстоечные подъемники

HL 4.0 A/S

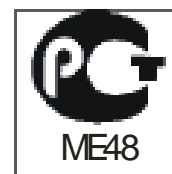

для легковых автомобилей и микроавтобусов весом
до 4.0 тонн

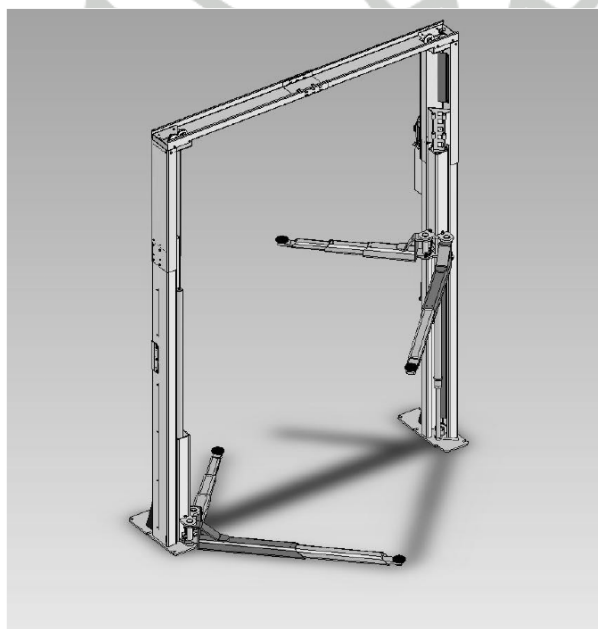

Заводской № _____

Инструкция по эксплуатации и
техническому обслуживанию

Издание 4 от 30-01-2006
D1 3615BA1-RU04

© МАНА GmbH & Co. KG.

Все права зарезервированы. Любое копирование этого документа, частичное или полное, допускается только с предварительного согласия МАНА GmbH & Co. KG или его российского представителя.

Содержание этого издания было проверено с особой тщательностью. Тем не менее, ошибки не могут быть исключены полностью. Пожалуйста, сообщайте МАНА или его российскому представителю обо всех обнаруженных ошибках.

Эти инструкции предназначены для пользователей, имеющих опыт в работе с автомобильными подъемниками.

Оставляем право на внесение изменений технического и содержательного характера без уведомления.

ПРОИЗВОДИТЕЛЬ

МАНА Maschinenbau Haldenwang GmbH & Co. KG.

Hoyen 20
D-87490 Haldenwang/Allgäu

Telephone: 08374 / 585-0
Telefax: 08374/ 585-499
Internet: <http://www.maha.de>
e-mail: maha@maha.de

ПРЕСТАВИТЕЛЬСТВО В РОССИИ

ООО «МАНА Россия»
г. Санкт-Петербург

Internet: <http://www.maha.ru>
e-mail: info@maha.ru
тел: (812)346-56-76
факс: (812)346-56-75

Содержание

1	Описание изделия	4
1.1	Комплект поставки	4
1.2	Технические характеристики	4
1.3	Требования к монтажу	6
1.3.1	Выбор места монтажа	6
1.3.2	Требования к фундаменту	7
1.3.3	Напряжение питания	7
1.4	Подача сжатого воздуха	7
2	Техника безопасности	8
2.1	Общие положения	8
2.2	Техника безопасности при вводе в эксплуатацию	8
2.3	Техника безопасности при работе с подъемником	8
2.4	Техника безопасности при техническом обслуживании	9
2.5	Прочая информация	9
2.6	Элементы безопасности	10
3	Работа с подъемником	11
3.1	Дефекты / Неисправности	11
3.2	Управление	12
3.2.1	Пульт управления	12
3.2.2	Блокировка опорных рычагов	14
3.3	Подготовка к работе	15
3.3.1	Удлинитель	16
3.4	Подъем	17
3.5	Спуск	18
3.6	Защита от несанкционированного использования	19
3.7	Прокачка	20
3.8	Ручной спуск	21
4	Техническое обслуживание	22
4.1	График технического обслуживания	22
4.2	Ежегодная инспекция	22
4.3	Обслуживание оператором	23
4.3.1	Гидросистема	23
4.3.2	Точки смазки	25
4.3.3	Проверка износа и работоспособности	26
4.3.4	Надежность крепления	27
4.3.5	Очистка	27
4.4	Устранение неисправностей	28
5	Положение о гарантии	28

1 Описание изделия



Описанные ниже характеристики относятся к подъемникам, работающим в заданном температурном диапазоне.

1.1 Комплект поставки

- 2 стойки с пультом управления
- поперечина
- 2 длинных и 2 коротких телескопических рычага с адаптерами для опорных дисков
- инструкция по эксплуатации

1.2 Технические характеристики

См.далее.

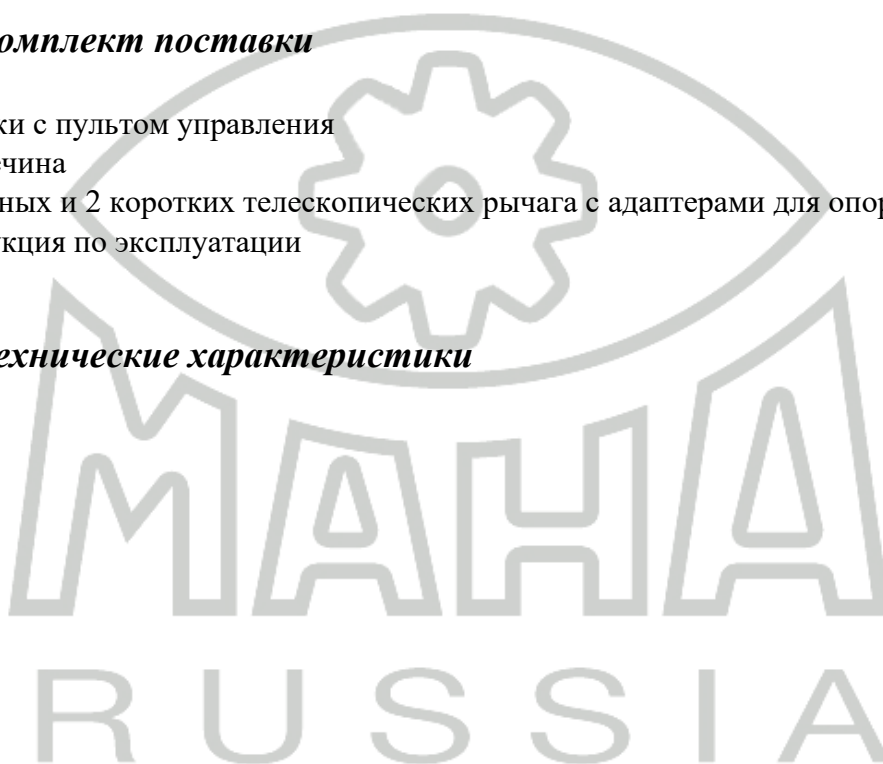

HL 4.0

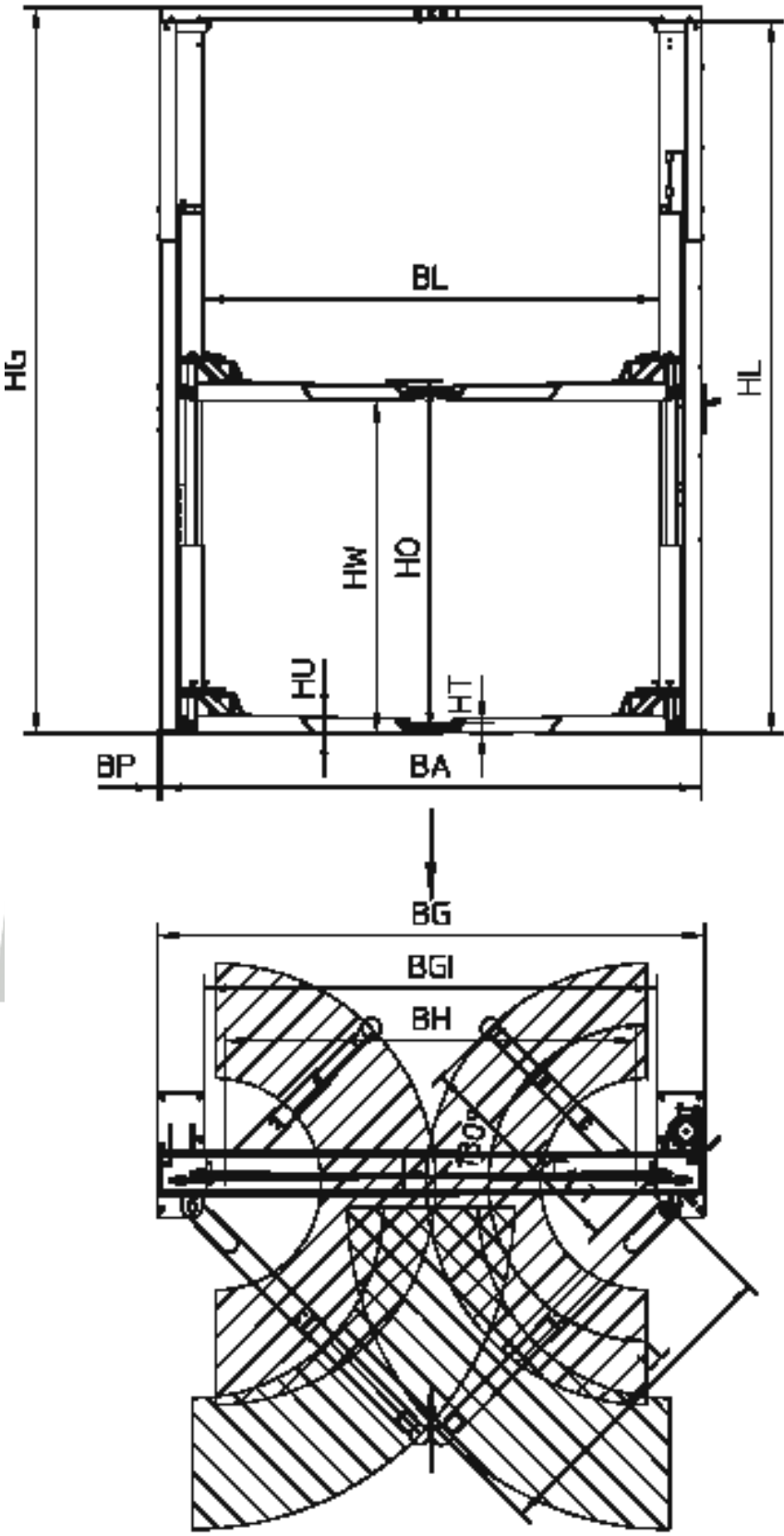

HL 4.0

	HL 4.0 A		
Полная высота HG, мм	3750	4100-4150	4630-4680
Расстояние HL, мм	3680	4030-4080	4560-4610
Ход кареток HW, мм	1700	1700 / 1900	
Максимальная высота подъема HO, мм	1810	1810 / 2010	
Время подъема/спуска, с	Около 45	Около 45/50	
Минимальная высота HU, мм	105		
Регулировка опорного диска HT, мм	85 – 110		
Короткий рычаг LK, мм	605 – 1260		
Длинный рычаг LL, мм	1092 – 1840		
Внутренний габарит VL, мм	2620		
Габарит по колоннам снаружи VA, мм	3090		
Расстояние VG, мм	3130		
Расстояние VGi, мм	2590		
Расстояние VH, мм	2350		
Допустимая грузоподъемность, кг	4000		
Собственный вес, кг	Около 900		
Анкеры	10 штук МКТ VA M16		
Мощность эл.привода	2.2 кВт, 50 Гц		
Уровень шума	≤ 75 dB(A)		



Спецификация может изменяться без уведомления

1.3 Требования к монтажу

Подъемник может быть смонтирован только квалифицированным персоналом. Подробности в Technical Handbook.



Оборудование для подъема стоек, например, погрузчик, обеспечивает ЗАКАЗЧИК

1.3.1 Выбор места монтажа

Не используйте подъемник в помещениях с содержанием взрывчатых веществ или где находятся открытые емкости с легковоспламеняющимися жидкостями.



Выбор места расположения подъемника – ответственность ЗАКАЗЧИКА

1.3.2 Требования к фундаменту

Перед проведением монтажа подъемника должен быть проверен пол, и в случае необходимости фундамент необходимо провести в соответствие с требованиями фундаментных чертежей МАХА. Для фундамента необходим усиленный (армированный) бетон соответствующей толщины (см. таблицу).

Модель подъемника	Минимальная толщина фундаментной плиты
HL 4.0 А	175 мм (армированный)



Всегда используйте действующие фундаментные чертежи



ЗАКАЗЧИК несет ответственность за подготовку и состояние фундамента для монтажа

1.3.3 Напряжение питания

Заказчик обеспечивает подсоединение к линии электропитания 3 х 380 В, 50 Гц соответствующим по длине электрокабелем, сечение проводников 5х2,5 кв.мм, защита по току 16 А.

1.4 Подача сжатого воздуха

К подъемникам, использующим сжатый воздух, необходимо подвести линию сжатого воздуха.

2 Техника безопасности

2.1 Общие положения

Перед началом работы с подъемником внимательно ознакомьтесь с инструкцией по эксплуатации и полностью следуйте ее положениям. Всегда держите инструкцию по эксплуатации в доступном месте.

Ущерб, полученный в случае несоответствующего инструкции по эксплуатации использования подъемника, не покрывается производителем.



Знак ОПАСНОСТЬ предупреждает о возможности получения травм или другого ущерба в случае несоблюдения инструкции по эксплуатации.



Знак ВНИМАНИЕ предупреждает о соответствующем повреждении в случае несоблюдения инструкции по эксплуатации.



Знак ПРИМЕЧАНИЕ отмечает дополнительную информацию.

- Внимательно прочитайте инструкцию по технике безопасности. Соблюдение техники безопасности предупреждает производственный травматизм и нанесение ущерба.
- Тщательно соблюдайте национальные и международные меры безопасности на производстве.
- Соблюдение инструкций по технике безопасности является обязанностью оператора, работающего на подъемнике.

2.2 Техника безопасности при вводе в эксплуатацию

Подъемник может быть введен в эксплуатацию только авторизованным персоналом МАХА.

2.3 Техника безопасности при работе с подъемником

- Используйте подъемник только по назначению, подъемник предназначен для безопасного подъема автотранспортных средств.
- К работе на подъемнике допускается только обученный персонал старше 18 лет.
- Не загромождайте подъемник и рабочую зону инструментом, запчастями и т.д.
- Не перегружайте подъемник, грузоподъемность подъемника отмечена на табличке, всегда следите за распределением нагрузки на опорные рычаги подъемника.

РАСПРЕДЕЛЕНИЕ НАГРУЗКИ:



При подъеме автомобиля весом 4000 кг распределение нагрузки между короткими и длинными рычагами не должно превышать соотношения 2:1.

Если длинные опорные рычаги вытянуты полностью, минимальное расстояние между опорными точками должно быть 2430 мм в направлении заезда.



Подъемник в стандартном исполнении не может быть установлен на улице, в помещениях с повышенной влажностью, в помещениях со взрывоопасной атмосферой.

- Всегда используйте все четыре рычага для подхвата автомобиля.
- Не допускается наличие людей в непосредственной близости от подъемника, на подъемнике или в автомобиле во время спуска/подъема.
- Всегда используйте только рекомендованные производителем автомобиля точки подхвата.
- Всегда используйте спецзахваты при снятии или установке тяжелых агрегатов или запчастей на автомобиль.
- Главный выключатель служит и аварийным выключателем. В случае опасности установите его в положение «0».
- Защищайте подъемник от несанкционированного использования блокированием главного выключателя
- Защищайте все электрооборудование от влажности и сырости.
- Внимательно следите за автомобилем во время циклов спуска/подъема.
- При подъеме автомобиля учитывайте распределение нагрузки по колесам.
- Минимальное расстояние между подхватами 700 мм.
- Удалите все подставки, инструмент и т.д. перед спуском автомобиля.



После внесения изменений в конструкцию подъемника, переделки опорных элементов или переустановки подъемник должен быть осмотрен специалистом и принят в эксплуатацию с оформлением соответствующих актов за подписью ответственных лиц со стороны собственника подъемника.

2.4 Техника безопасности при техническом обслуживании

- Сервисные работы, такие как техническое обслуживание или ремонт, должны производиться только авторизованным сервисным персоналом МАХА.
- Выключите и заблокируйте главный выключатель перед проведением любого ремонта или сервисного обслуживания.
- К работе с импульсными генераторами или датчиками положения допускается только квалифицированный обученный персонал.
- К работе с электрическим оборудованием допускается только обученный квалифицированный персонал.

2.5 Прочая информация

- Примите меры против загрязнения почвы гидравлической жидкостью
- Полностью опустите подъемник перед установкой автомобиля.
- Применение паровых или высокого давления очистителей может привести к повреждению оборудования.

- Использование чистящих жидкостей, влияющих на краску, покрытия или уплотнительные материалы, может привести к повреждению оборудования.

2.6 Элементы безопасности

- **Функция «мертвый человек»**, оператору необходимо держать включенным орган управления все время подъема/спуска подъемника.
- **Выравнивающие тросы**, гарантирующие одинаковый уровень кареток
- **Ограничитель верхнего положения** для предотвращения контакта с верхними конструкциями автомобиля используется концевой выключатель с тросиковым приводом.
- **Блокираторы** для предотвращения неконтролируемого спуска подъемника в случае повреждения гидрошлангов.
- **Защита от заземления** организована следующим образом: при спуске автомобиля происходит остановка кареток на высоте 120 мм от нижнего положения. Для полного опускания кареток с рычагами необходимо отпустить кнопку «ВНИЗ» и нажать кнопку «ВНИЗ ДО ПОЛНОГО СПУСКА». Подъемник опустится в нижнее положение с сопровождением звуковым сигналом.
- **Блокировка опорных рычагов от поворота** в поднятом положении.
- **Клапан контроля давления** для ограничения рабочего давления макс. 150 бар.
- **Клапан разрушения гидросистемы** - гидроцилиндры оборудованы клапанами, предотвращающими быстрое падение давления. То есть, они предотвращают неожиданные движения вниз.

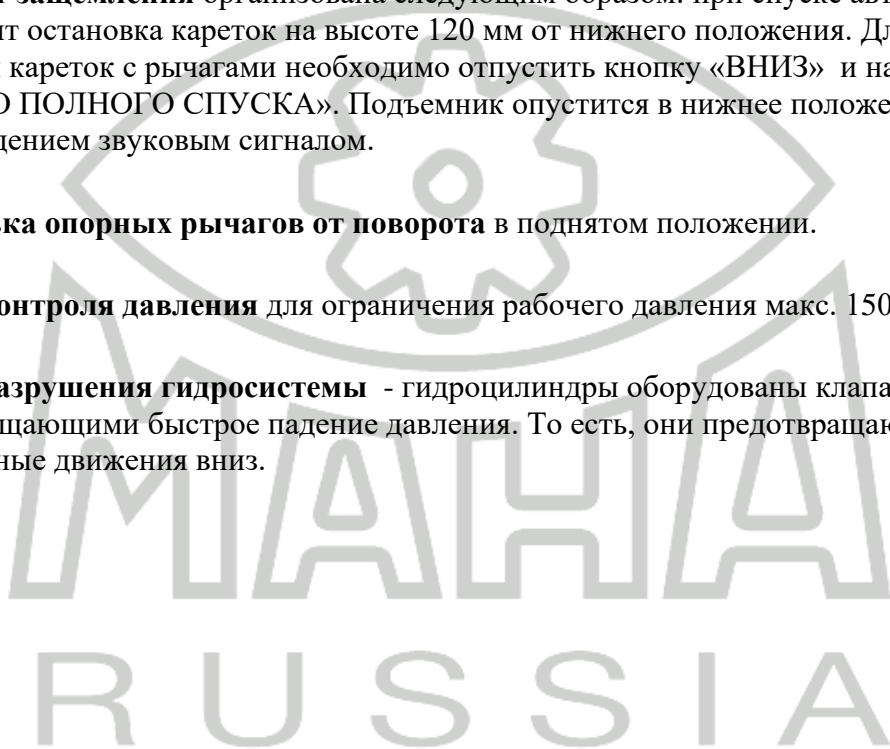

3 Работа с подъемником



К работе с подъемником допускается только обученный персонал старше 18 лет.



Применяйте стояночный тормоз после позиционирования автомобиля.



Никому не разрешается находиться в рабочей зоне подъемника при подъеме или спуске.



Необходимо внимательно следить за автомобилем во время циклов подъема/спуска.



Никогда не перегружайте подъемник.



Не разрешается взбираться на подъемник или оставаться внутри автомобиля.



В начале подъема автомобиля остановитесь и проверьте надежность контакта опорных пятак с местами подхвата.



Как только опорный пятак войдет в контакт с точкой подхвата, проверьте – заблокировался ли от поворота опорный рычаг.



Проверьте – закрыты ли надежно двери автомобиля при его подъеме и спуске.

3.1 Дефекты / Неисправности



В случае дефекта или неисправностей, таких как неконтролируемый или «судорожный» спуск или подъем, деформация несущих конструкций, немедленно примените подставки под автомобиль, или, если возможно, спустите его.

Выключите главный выключатель и заблокируйте его от несанкционированного использования.

Вызовите сервисную службу Вашего дилера MAHA

3.2 Управление

3.2.1 Пульт управления



3.2.1.1 Главный выключатель

Главный выключатель в положении 0: подъемник обесточен.

Главный выключатель в положении 1: на подъемник подано электропитание.



Главный переключатель служит также как аварийный выключатель. В случае чрезвычайного положения переключатель должен быть приведен в положение "0".

3.2.1.2 *Двойная кнопка ПОДЪЕМ/СПУСК*

Как только нажата одна из кнопок, подъемник движется до того момента, пока не будет отпущена кнопка или не будет достигнут ограничитель.

При спуске опорные рычаги автоматически останавливаются на высоте 120 мм от нижней позиции.

Для полного спуска отпустите кнопку СПУСК и нажмите кнопку СПУСК В НИЖНЕЕ ПОЛОЖЕНИЕ (см.ниже). Спуск в нижнее положение сопровождается звуковым сигналом.



3.2.1.3 *Кнопка УСТАНОВИТЬ НА БЛОКИРАТОРЫ/ОПУСТИТЬ В НИЖНЕЕ ПОЛОЖЕНИЕ*

Назначение 1: нажмите эту кнопку для установки кареток подъемника на механические защелки

Назначение 2: Опускание подъемника в нижнее положение после достижения высоты 120 мм от пола на ходе спуска.

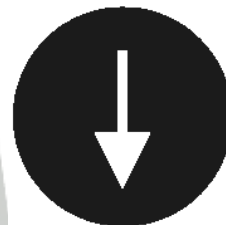

3.2.2 Блокировка опорных рычагов



Никогда не поднимайте автомобиль с незаблокированными рычагами. После касания опорами точек подъема автомобиля проверьте – заблокировались ли рычаги. При необходимости, покачайте рычаг слегка с тем, чтобы блокираторы зашли в зацепление.

- Опорные рычаги разблокируются автоматически в нижнем положении каретки
- Потяните палец блокирующего механизма за кольцо (указано стрелками на рисунке) для разблокировки рычага в поднятом положении.

Отпустите кольцо снова для блокировки поворотного рычага.

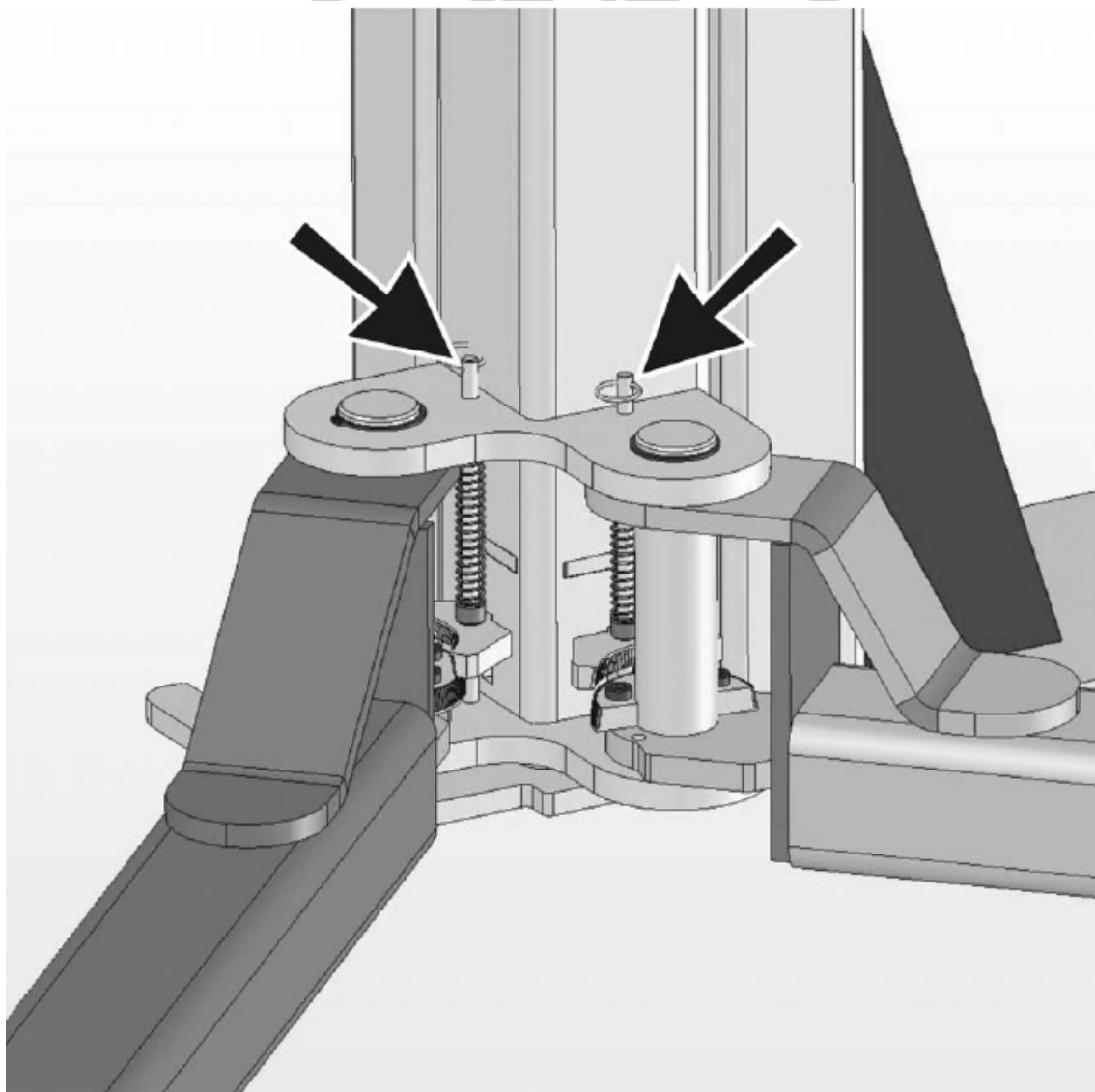

3.3 Подготовка к работе

- Полностью опустите подъемник и поверните рычаги навстречу направлению заезда, как показано на рисунке

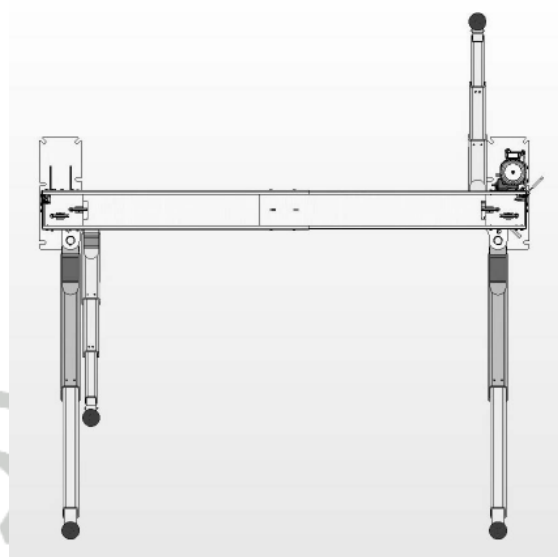

↑ Направление заезда ↑

- Медленно заведите автомобиль по продольной оси симметрии подъемника. Включите стояночный тормоз.
- Поверните и растяните опорные рычаги так, чтобы опорные пластины оказались под рекомендованными заводом-изготовителем местами подхвата автомобиля.



Минимально допустимое расстояние между опорными точками 700 мм

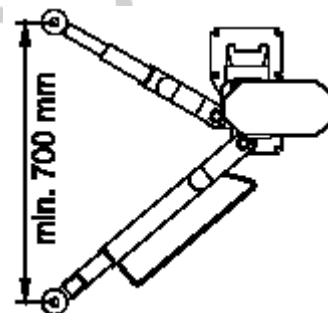

- Дисковые опоры регулируются по высоте. Отрегулируйте их так, чтобы они слегка касались точек подхвата кузова/рамы автомобиля

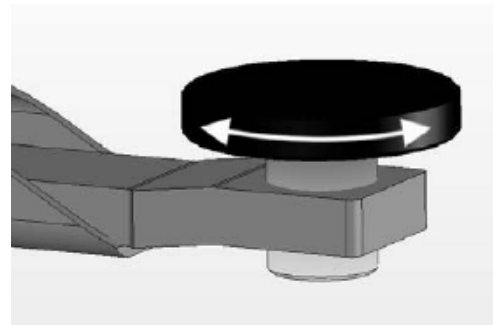



Всегда используйте все четыре рычага для подхвата автомобиля. Никогда не нагружайте только один адаптер

- Выйдите из автомобиля и уберите все препятствия для подъема

3.3.1 Удлинители



Для каждого опорного диска используйте только **ОДИН** адаптер (не используйте составные адаптеры)

- Дисковые опоры могут быть удлинены с шагом 50 мм с применением удлинителей. Для точной регулировки высоты вращайте дисковую опору.
- Удлинитель – опция – возможны 50, 100, 150 и 200 мм длиной

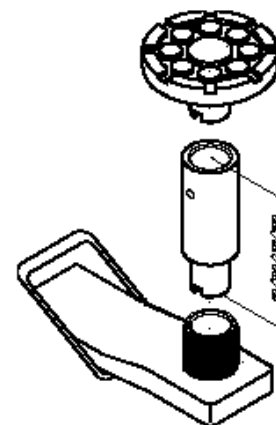

Проверьте, вошли ли стопора в свои места

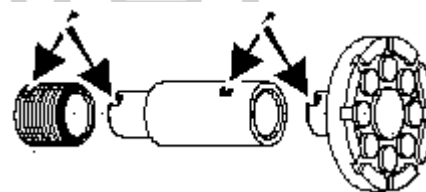

3.4 Подъем



**Внимательно наблюдайте за автомобилем и подъемником во время подъема.
Не позволяйте никому стоять в области подъемника**



Слегка поднимите автомобиль, остановите подъем и проверьте правильность расположения дисковых опор в рекомендованных производителем автомобиля местах подхвата. Затем поднимите автомобиль на необходимую высоту.

1. Поверните главный выключатель в положение 1.
=>Подъемник готов к работе.



2. Нажмите и удерживайте кнопку ПОДЪЕМ до достижения подъемником нужной высоты.
=> Подъемник остановится , если будет отпущена кнопку ПОДЪЕМ или будет достигнут предел подъема.



Всегда используйте страховочные приспособления при снятии или установке тяжелых компонентов

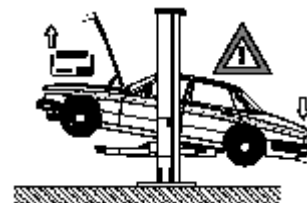

- Соблюдайте все требования по безопасности
 - Избегайте качания автомобиля
 - Не загромождайте подъемник инструментом, запчастями и т.п.
 - Не позволяйте неавторизованному персоналу находиться под поднятым автомобилем

Нажмите эту кнопку для установки подъемника на механические защелки. В этом случае подъемник безопасно фиксируется с автомобилями в поднятом положении.

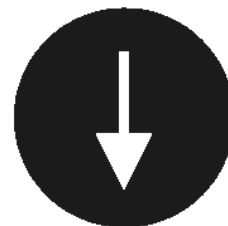

3.5 Спуск



**Внимательно наблюдайте за подъемником и автомобилями во время спуска.
Не позволяйте никому стоять в области подъемника**

1. Уберите инструменты, подставки и другие объекты с пути спуска.
2. Поверните главный выключатель в положение 1.
=>Подъемник готов к работе.
3. Если защелки находятся в зацеплении, то слегка приподнимите подъемник перед спуском.



4. Потяните ручку защелок безопасности на одной стойке.
=> защелка на другой стойке расцепится автоматически



5. Нажмите и держите нажатой кнопку СПУСК до достижения подъемником нужной высоты.
⇒ Подъемник остановится при отпускании кнопки СПУСК или при достижении ограничителя спуска. Во время спуска опорные рычаги автоматически остановятся на высоте 120 мм от нижнего положения.



6. Для полного опускания рычагов отпустите кнопку СПУСК и нажмите эту кнопку:
=> Спуск опорных рычагов в нижнее положение будет сопровождаться звуковой сигнализацией.



7. Поверните опорные рычаги до положения, обеспечивающего выезд автомобиля, и уберите автомобиль.



Для разблокировки блокираторов слегка поднимите подъемник



Полностью опустите подъемник перед выездом автомобиля

3.6 Защита от несанкционированного использования

- Используйте замок для блокировки главного выключателя с целью предотвращения несанкционированного использования, замок можно установить в положении 0 главного выключателя.

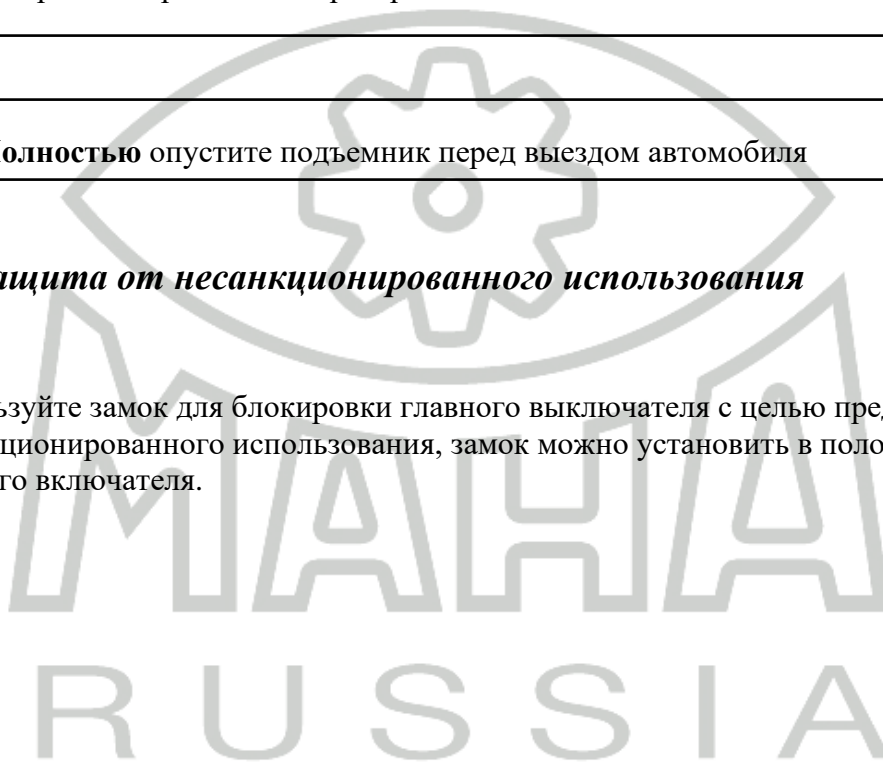

3.7 Прокачка



Никогда не прокачивайте подъемник под нагрузкой



Не отворачивайте полностью ниппели прокачки

- Установите подъемник на высоту 200 мм.
=> гидроцилиндры расположены внутри кареток
- Отверните винты прокачки на обоих цилиндрах.
=> Каретки будут опускаться вниз под действием собственной силы тяжести
- Как только масло будет выходить без пузырьков, закройте винты прокачки.

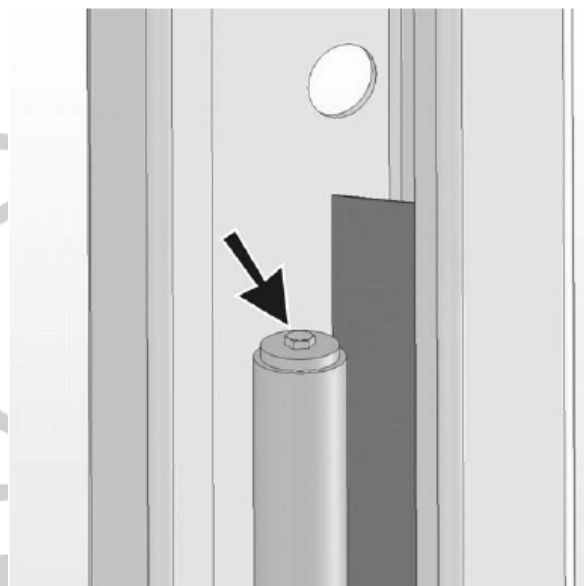

После прокачки проверьте уровень масла

3.8 Ручной спуск



Только авторизованный персонал!

Не перезапускайте подъемник до устранения неисправности, вызвавшей необходимость ручного спуска

ВНИМАНИЕ! Если подъемник нагружен и полностью находится на защелках, ручной спуск невозможен!

Защелка в зацеплении

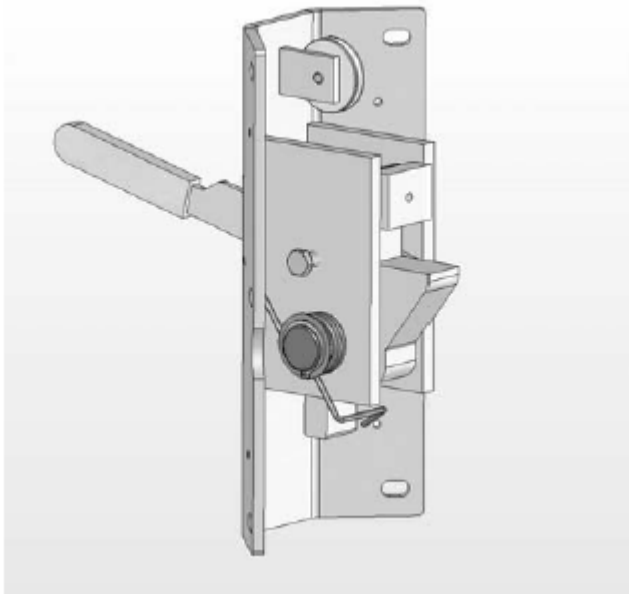

Защелка расцеплена

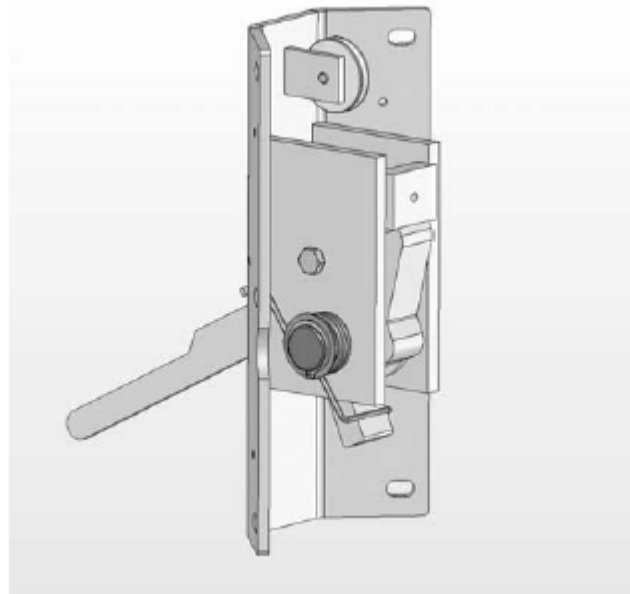

1. Потяните ручку защелки на одной из стоек.
⇒ защелка на другой стойке расцепится автоматически.

2. Снимите защитную крышку (A) с электроклапана на гидроагрегате.
3. очень осторожно отворачивайте винт ручного спуска (B) до того, как подъемник начнет медленно опускаться.
4. При достижении нижнего положения подъемника закройте винт ручного спуска от руки и установите на место защитную крышку на электроклапан.
5. Поверните рычаги до положения проезда и удалите автомобиль

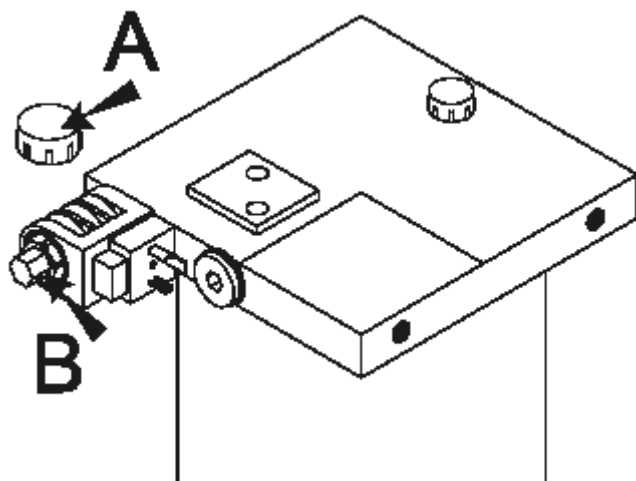

4 Техническое обслуживание



Обесточьте подъемник перед проведением любых видов работ. На пусковой автомат повесьте табличку «Не включать! Идут ремонтные работы!»



Указанные ниже интервалы обслуживания применимы к средней загруженности предприятию.

Подъемник необходимо обслуживать чаще в более нагруженных условиях.

4.1 График технического обслуживания

Организируйте периодическую процедуру обслуживания для обеспечения безотказной работы и долгого срока службы.

Интервал	Обслуживание необходимо провести на:	Выполнить
1 неделя	Опорные рычаги/Дисковые опоры	<ul style="list-style-type: none"> Проверить резиновые подушки опор на износ и повреждения Проверить работоспособность узлов блокирования рычагов
6 месяцев	Точки смазки	Проверить и смазать при необходимости: <ul style="list-style-type: none"> - поверхности скольжения - опорные рычаги - резьбовые части опорных адаптеров
	Гайки анкерных болтов	Проверить затяжку всех гаек и затянуть при необходимости
12 месяцев	Гидросистема	<ul style="list-style-type: none"> Проверить уровень масла Проверить затяжку наконечников шлангов и фитингов

4.2 Ежегодная инспекция

Раз в год необходимо проинспектировать ваш подъемник при помощи квалифицированного сервисного персонала.

4.3 Обслуживание оператором

4.3.1 Гидросистема

Ежегодно контролируйте уровень масла на полностью опущенном подъемнике и доливайте масло при необходимости.

⇒ емкость масляного бака 12 л (тип 1) или 10 л (тип 2).

При необходимости, долейте масло (HLPD 32) через заливную горловину (отмечено стрелкой).

Также проверьте затяжку соединений гидросистемы.

Гидроагрегат

Type 1 (12 l)

Type 2 (10 l)

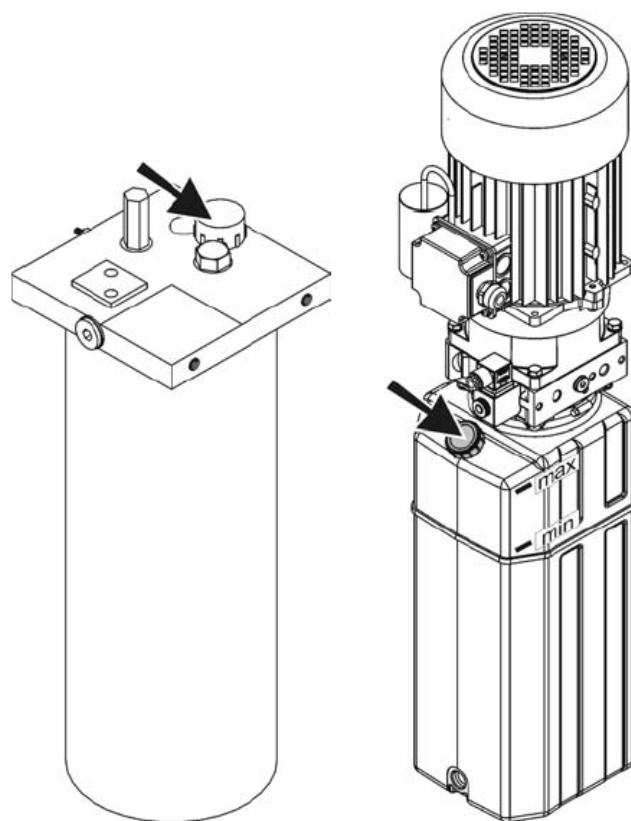

Масло необходимо периодически заменять из-за старения и абсорбции воды. Шланги необходимо менять через каждые ШЕСТЬ лет, если это не стало необходимо раньше, что выясняется при контрольном осмотре при техническом обслуживании

4.3.1.1 Проверка уровня масла в гидроагрегате тип 1

Крышка маслозаливной горловины снабжена масляным щупом.

Допустимые минимальный и максимальный уровни масла отмечены соответствующими рисками на щупе. Добавляйте масло, если уровень стал меньше метки минимального уровня.

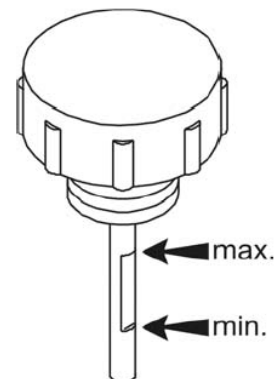

4.3.1.2 Проверка уровня масла в гидроагрегате тип 1

Уровень масла проверяется в прозрачном масляном баке. При полностью опущенном подъемнике уровень масла должен достигать отметки максимального уровня масла.

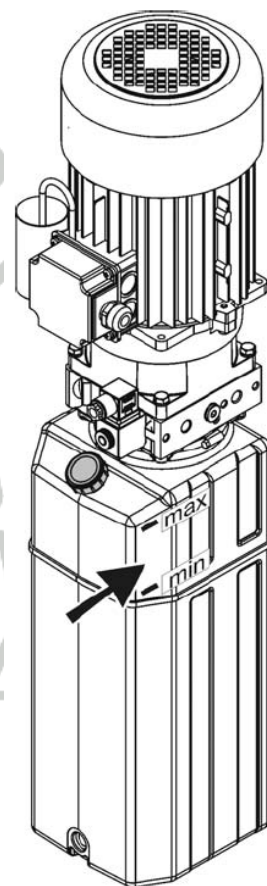

4.3.2 Точки смазки



Используйте универсальную смазку

4.3.2.1 Направляющие

Смазывайте направляющие ежеквартально или чаще при необходимости.

- Слегка смажьте при помощи кисти направляющие по всей длине

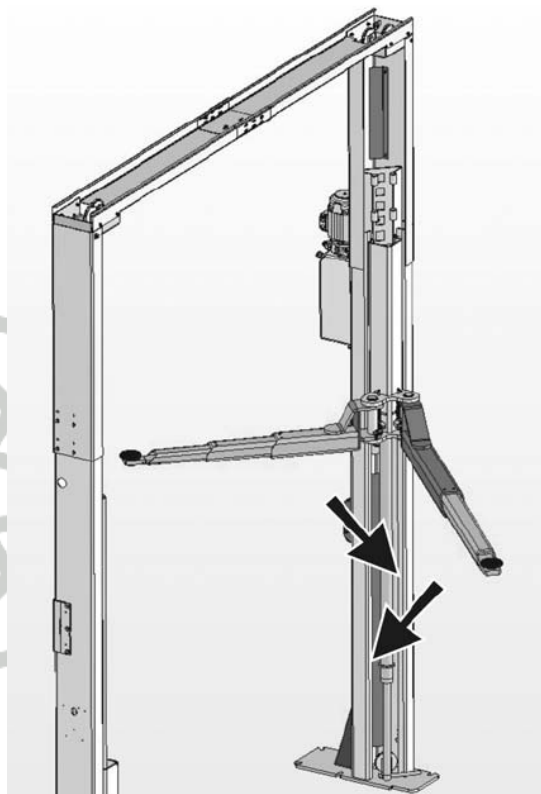

4.3.2.2 Опорные рычаги

- ⇒ Каждые шесть месяцев проверяйте – насколько легко раздвигаются телескопические рычаги
- ⇒ Периодически смазывайте опорные рычаги

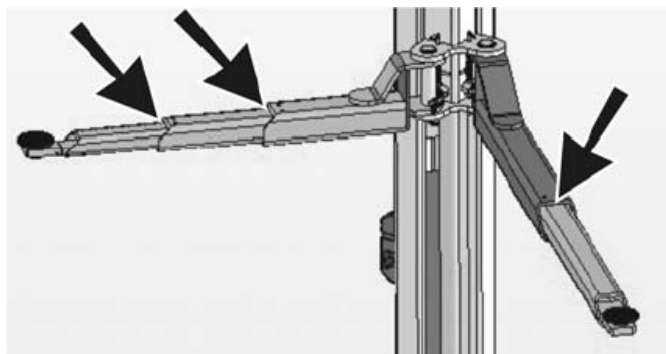

4.3.2.3 Резьбы регулируемых опор

- ⇒ Каждые шесть месяцев проверяйте состояние резьбовых поверхностей на плавность работы
- ⇒ Периодически смазывайте резьбы опорных подушек.

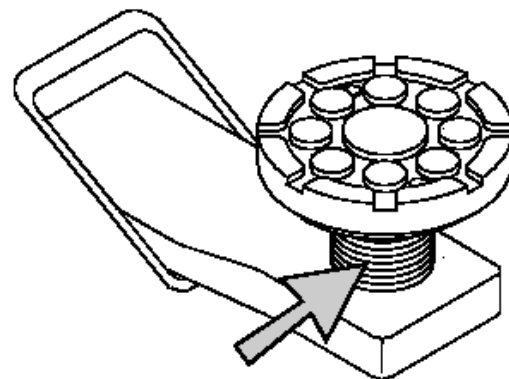

4.3.3 Проверка износа и работоспособности

4.3.3.1 Резиновые подушки дисковых адаптеров

1. Ежедневно проверяйте состояние резиновых подушек.
2. Замените их при необходимости

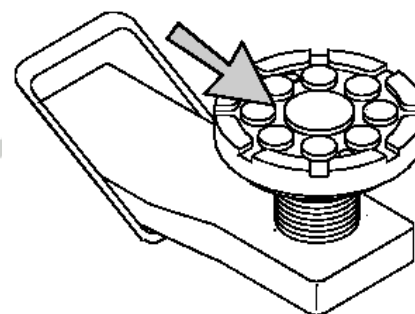

4.3.3.2 Блокираторы рычагов

1. Ежедневно контролируйте блокираторы рычагов на надежное срабатывание

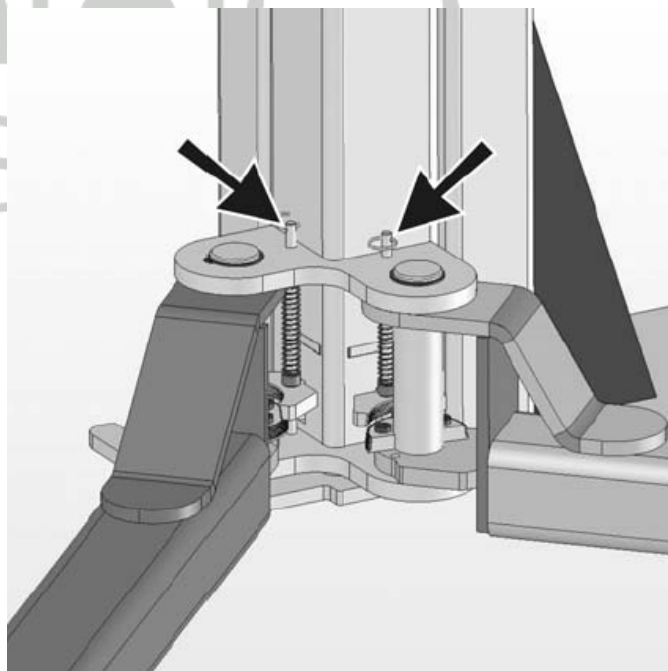

4.3.4 Надежность крепления

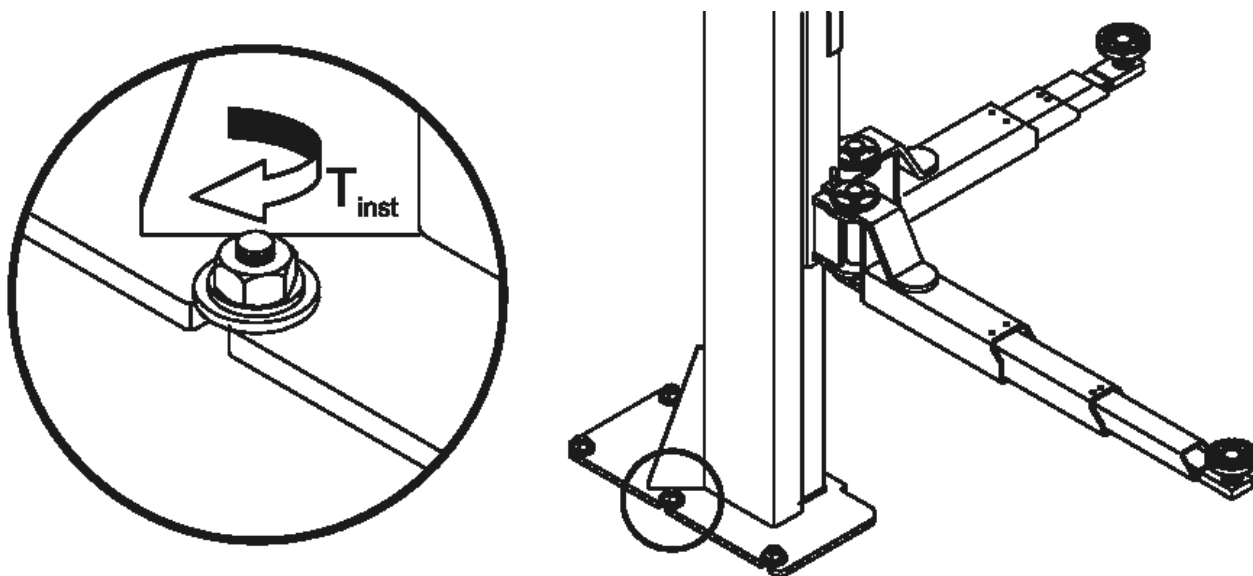

1. Каждые шесть месяцев проверяйте момент затяжки гаек анкерных болтов.
2. Подтягивайте их при необходимости.

Модель подъемника	Момент затяжки гаек анкеров
HL 4.0 A	150 Нм

4.3.5 Очистка



Едкие чистящие жидкости, соленая вода и тормозная жидкость вредят покрытиям и уплотнительным материалам.

Немедленно смывайте их с подъемника.

Не используйте паровые очистители или устройства высокого давления

Периодически натирайте поверхность подъемника маслом или обрабатывайте восковым спреем. Немедленно устраняйте повреждения окрашенных поверхностей во избежание коррозии. У представителя МАХА можно заказать фирменную краску для этих целей.

4.4 Устранение неисправностей

Неисправность		
	Причина	Что предпринять
Подъемник не реагирует на управление		
	Выключен главный выключатель	Включите главный выключатель
	Перегорел основной предохранитель	Замените предохранитель
Мотор работает, но давления масла не хватает для подъема		
	Открыт перепускной клапан	Закройте клапан
	Открыт постоянно клапан спуска	Вызов представителя МАХА
	Течь гидросистемы	Устраните течь
	Мал уровень масла	Проверьте уровень, при необходимости долейте масло
	Автомобиль слишком тяжелый	Уменьшите нагрузку
Слишком велика разница в уровнях кареток		
	Разрегулированы синхронизирующие тросики	Регулировка с вызовом представителя МАХА
Подъемник не опускается		
	Неисправно устройство расцепления защелок	Вызов представителя МАХА

5 Положение о гарантии

Фирма МАХА, Maschinenbau Haldenwang, предоставляет гарантию и согласна восстанавливать (ремонттировать) или заменять дефектные компоненты бесплатно в течение гарантийного срока при условии, что изделие возвращено на МАХА напрямую или через полномочного представителя МАХА, или изделие отремонтировано и/или установлено уполномоченным специалистом (представителем).

Гарантийное обслуживание и обеспечение гарантийными запасными частями производится силами организации, продавшей оборудование МАХА конечному потребителю, если прочее не оговорено в Договоре поставки оборудования.

Гарантийные обязательства имеют силу в случае:

-оборудование поставлено уполномоченным представителем МАХА, установлено и введено в эксплуатацию уполномоченными специалистами МАХА (или ее представителей). В данном случае инженер МАХА и заказчик подписывают в двустороннем порядке «Акт запуска в эксплуатацию».

-оборудование поставлено уполномоченным представителем МАХА, но установлено и введено в эксплуатацию специалистом заказчика. В этом случае специалист, производивший установку оборудования, и представитель заказчика обязаны заполнить 2 экземпляра «Акт запуска в эксплуатацию» находящегося на двух последних страницах данной инструкции. Один экземпляр после заполнения **должен** быть переслан в техотдел представительства МАХА в России или ее дилера.

Повреждения оборудования, вызванные:

- заменой деталей оборудования на неоригинальные
- вследствие небрежного обращения с оборудованием

- несоблюдением указаний данной инструкции

НЕ ПОКРЫВАЮТСЯ ГАРАНТИЕЙ!

Настоящая гарантия не действительна в случаях, когда неисправности вызваны:

- неправильным использованием, износом, ремонтом и наладкой, если они произведены несертифицированным специалистом МАХА.

- установкой, адаптацией, модификацией или эксплуатацией с нарушением технических условий и требований безопасности.

Настоящая гарантия не распространяется на периодическое обслуживание, ремонт или замену частей в связи с их нормальным износом.

Настоящая гарантия не распространяется на аппаратуру с измененным, удаленным, стертým и т.п. серийным номером.

Действие настоящей гарантии не распространяется на детали, обладающие ограниченным сроком использования.

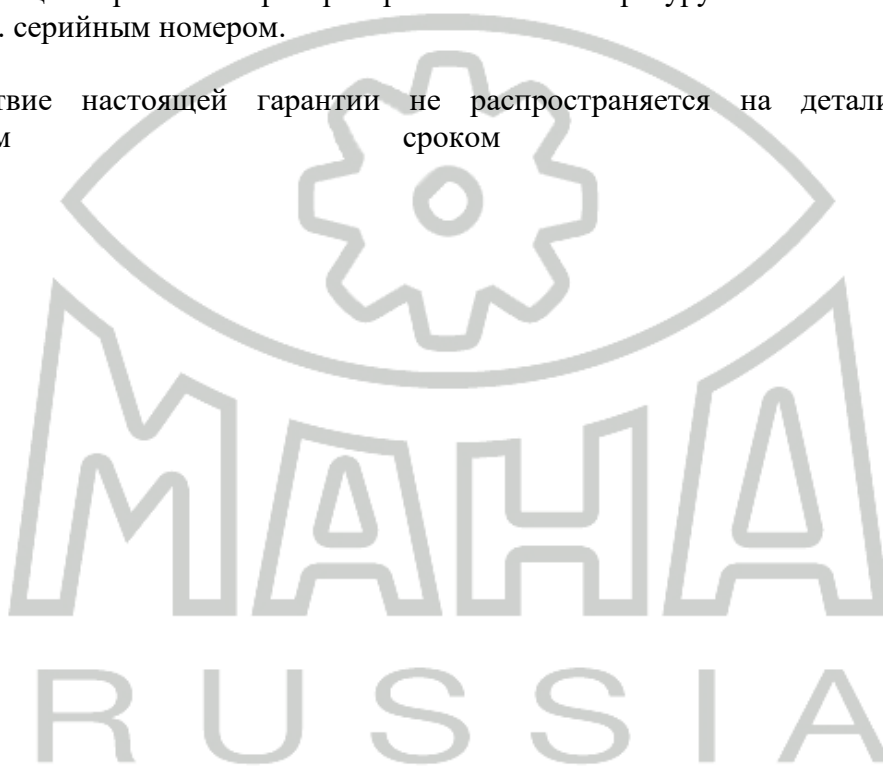

Технический паспорт двухстоечного электрогидравлического подъемника НЛ 4.0

Заводской номер подъемника / Дата производства _____

Дата монтажа подъемника _____

Адрес установки _____

Владелец подъемника _____

Кто произвел монтаж, Ф.И.О, фирма _____

Вводный инструктаж проведен с представителем (представителями) владельца подъемника
Ф.И.О., подписи _____

Габаритная высота подъемника, мм		
Ход кареток, мм		
Схема электропитания	4-х проводная	5-и проводная
Номинал тока защиты пускового автомата		
Проверка на заявленную грузоподъемность _____ кг*	Соотв.	Не соотв.
Соответствие направления движения кареток символам на кнопках управления*	Соотв.	Не соотв.
Срабатывание ограничителя максимального подъема *	Да	Нет
Остановка на _____ мм выше уровня пола при спуске *	Да	Нет
Автоматическая разблокировка лап в нижнем положении*	Да	Нет
Ровное движение кареток*	Да	Нет
Прокачка гидросистемы произведена*	Да	Нет
Уровень масла в резервуаре*	Соотв.	Не соотв.
Смазка направляющих, резьбовых опор, опорных рычагов*	Да	Нет
Марка залитого масла		
Знак соответствия ГОСТ Р нанесен (место)		

*ненужное зачеркнуть

Примечания _____

От поставщика

От владельца

Акт запуска в эксплуатацию двухстоечного электрогидравлического подъемника НЛ 4.0

*(Экземпляр отправить в техотдел представительства МАХА в России, при
отсутствии экземпляра Акта в представительстве гарантия на подъемник не
предоставляется)*

Заводской номер подъемника / Дата производства _____

Дата монтажа подъемника _____

Адрес установки _____

Владелец подъемника _____

Кто произвел монтаж, Ф.И.О, фирма _____

Вводный инструктаж проведен с представителем (представителями) владельца подъемника
Ф.И.О., подписи _____

Габаритная высота подъемника, мм		
Ход кареток, мм		
Схема электропитания	4-х проводная	5-и проводная
Номинал тока защиты пускового автомата		
Проверка на заявленную грузоподъемность кг*	Соотв.	Не соотв.
Соответствие направления движения кареток символам на кнопках управления*	Соотв.	Не соотв.
Срабатывание ограничителя максимального подъема *	Да	Нет
Остановка на _____ мм выше уровня пола при спуске *	Да	Нет
Автоматическая разблокировка лап в нижнем положении*	Да	Нет
Ровное движение кареток*	Да	Нет
Прокачка гидросистемы произведена*	Да	Нет
Уровень масла в резервуаре*	Соотв.	Не соотв.
Смазка направляющих, резьбовых опор, опорных рычагов*	Да	Нет
Марка залитого масла		
Знак соответствия ГОСТ Р нанесен (место)		

*ненужное зачеркнуть

Примечания _____

От поставщика

От владельца
