



Двойные и короткоходные ножничные подъемники

Модели: TWIN F IV 3.0/3.5 • TWIN F III 4.0 • SOLO III 2.5 M

для автомобилей массой до 4,0 т



Подъемные технологии



- ▶ Двойные ножничные подъемники: занимают мало места и обеспечивают удобство работы
- ▶ Короткоходные ножничные подъемники: практичные и мобильные
- ▶ Порошковая окраска
- ▶ Сертификат ГОСТ Р

Premium Workshop
Equipment

Двойные ножничные подъемники серии TWIN F

Занимают мало места и обеспечивают удобную работу



Двойные ножничные подъемники серии TWIN F занимают мало места и благодаря этому очень экономичны.

Требования к полу для монтажа подъемника минимальны. Установка подъемника производится быстро и просто. Если подъемник нужно переставить на другое место, демонтаж и монтаж также не представляют проблем. В этом смысле подъемники серии TWIN F идеальны для использования на арендованных площадях.

Пульт управления можно установить как справа, так и слева от подъемника (с завода поставляется для установки справа).

Все подключения (гидрошланги и кабели) можно проложить в полу, освобождая пространство и обеспечивая свободный проход между ножницами подъемника.



Двойные ножничные подъемники Модель: TWIN F IV 3.0/3.5

TWIN F IV 3.0/3.5 U: установка вровень с полом



Подъемник TWIN F IV 3.0/3.5 U может быть опущен, даже когда платформы полностью раздвинуты. Это стало возможным благодаря фундаментным выравнивающим рамам, которые входят в стандартный комплект поставки подъемников этой модели.

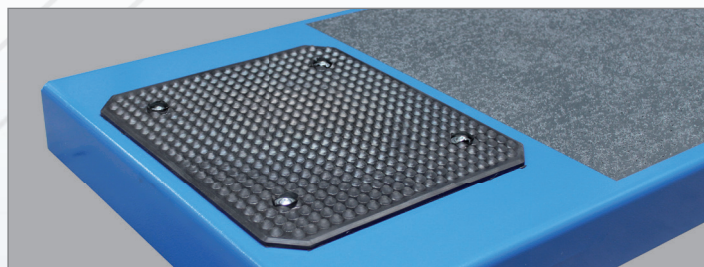

Вмонтированные в переднюю часть платформ подъемника резиновые пластины позволяют подхватывать автомобиль без применения дополнительных подставок.

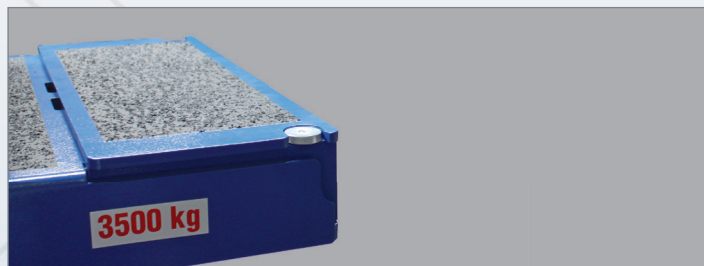

Стационарные удлинители платформ в сложенном состоянии - минимальная длина платформ ...



Фундаментная рама имеет гальванопокрытие для увеличения срока службы подъемника и защиты его от коррозии. Входит в стандартный комплект поставки подъемника TWIN F IV 3.0/3.5 U.

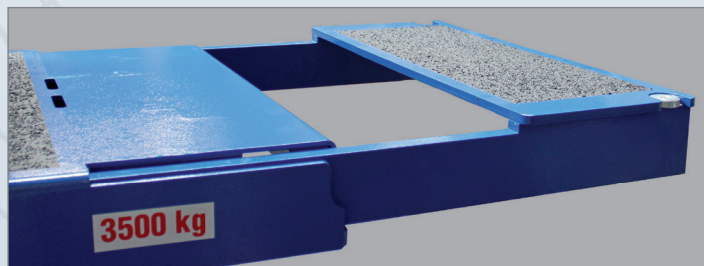

... плавно раздвигаются для достижения максимальной длины платформ.



Преимущество монтажа подъемников TWIN F вровень с полом - возможность проезжать их в поперечном направлении, что бывает необходимо в небольших автосервисах.



Двойные ножничные подъемники Модель: TWIN F IV 3.0/3.5

TWIN F IV 3.0/3.5 A: напольный монтаж



Небольшая въездная высота подъемника при напольном монтаже - всего 105 мм



Надежная блокировка въездных рампы при помощи пластин основания подъемника

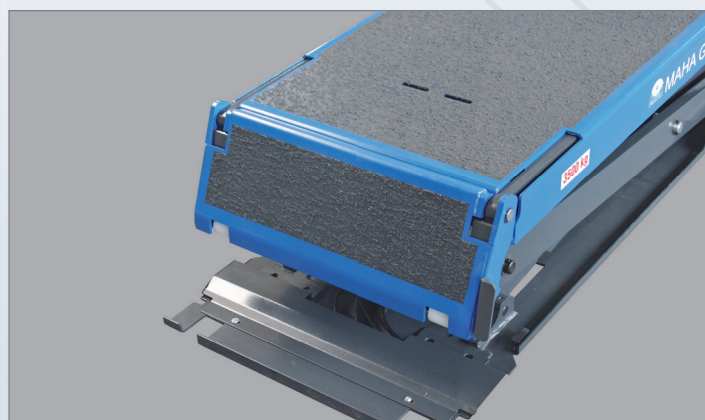

Для обеспечения минимальной длины платформ удлинители вдвигаются в платформы, въездные рампы складываются

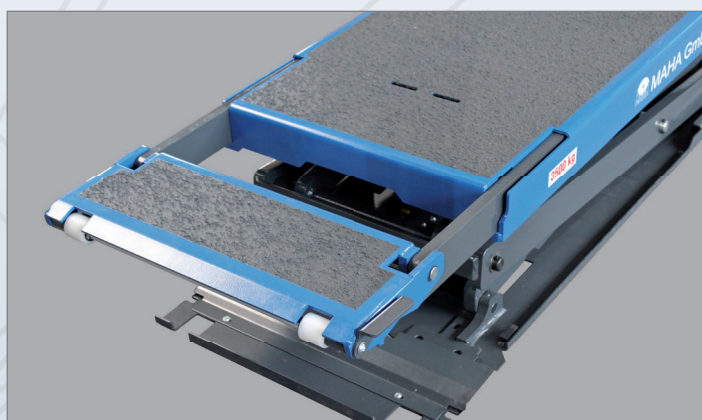

Для раздвижения платформ подъемника и достижения максимальной длины нужно привести въездную рампу в горизонтальное положение



Удлиненные рампы (4 шт.) для автомобилей с низкой посадкой (опция) ...



... благодаря которым обеспечивается свободный въезд на подъемник автомобилей с малым дорожным просветом.

Двойные ножничные подъемники

Модель: TWIN F IV 3.0/3.5

для автомобилей массой до 3,5 т

Технология и преимущества подъемника



Двойная система безопасности благодаря наличию 2 подъемных цилиндров на каждой паре ножниц; стопорное устройство не требуется; полностью гидравлическая система; не требуется подвода сжатого воздуха

В стандартной комплектации предусмотрен предупредительный звуковой сигнал при приближении платформ к полу (CE-Stop)

Управление подъемником с помощью прочной клавиатуры

Полностью автоматическая гидравлическая синхронизация платформ подъемника

Функция аварийного спуска (например, в случае отключения электроэнергии) вне опасной зоны на пульте управления

Для того чтобы освободить рабочую зону подъемника, все кабели и гидравлические шланги можно проложить в фундаменте

Пластины основания надежно защищены от коррозии благодаря двухслойной порошковой окраске

Двойные ножничные подъемники Модель: TWIN F IV 3.0/3.5

Технология и преимущества подъемника

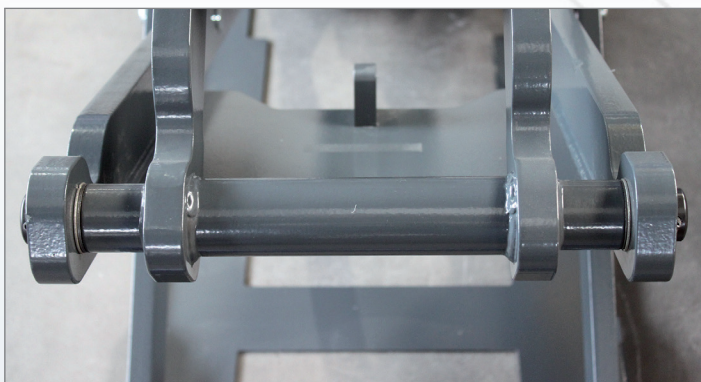

Высокая поперечная стабильность достигается благодаря специальному профилю ножиц подъемника



Перемещение обеих пар цилиндров отслеживается с помощью тросового потенциометра; управление гидравлической синхронизацией производится полностью автоматически. Благодаря этому, оператору не требуется производить выравнивание платформ вручную.

Тросовый потенциометр имеет класс защиты IP 54, тросик расположен в защитном кабеле, предотвращающем контакт тросика с влагой и грязью.



Все подшипники малообслуживаемые благодаря конструкции подшипника шарнира с тефлоновым вкладышем и пресс-масленкой

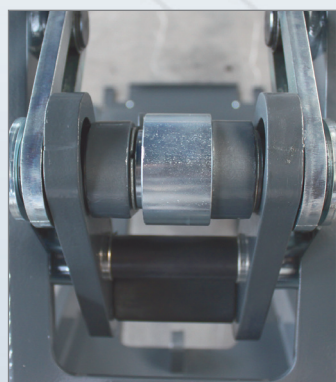

Инновационное устройство плавного подъема платформ из нижнего положения: полное усилие подъема сообщается цилиндрам уже в самом нижнем положении подъемника. Подъемник мягко и бесшумно опускается в нижнее положение, а также поднимается из него, не ударяя автомобиль. Конструкция снабжена вращающимися роликами, обеспечивающими длительную эксплуатацию подъемника без частого обслуживания.

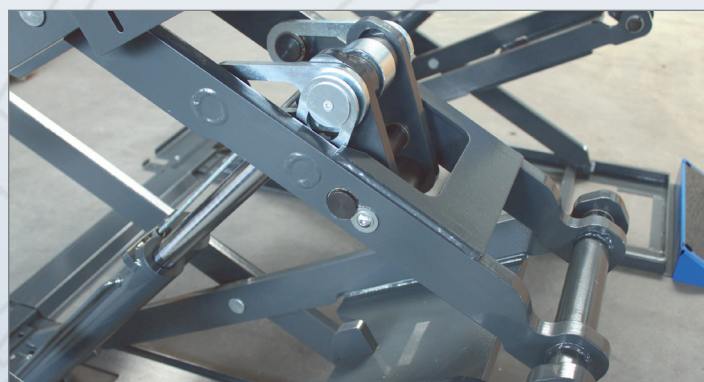

Большие пределы раздвижения платформ - от 1550 до 2100 мм - делают возможным подъем как небольших автомобилей, так и длиннобазных микроавтобусов.



Комфортную работу с автомобилем обеспечивает большая высота подъема даже при монтаже вровень с полом.

Двойные ножничные подъемники Модель: TWIN F IV 3.0/3.5

Технология и преимущества подъемника



Когда автомобиль вывешен на подъемнике, его двери можно открыть полностью. Это обеспечивает комфортную работу.



Удобство в работе обеспечивается также плавным движением платформ. Благодаря этому не требуется переставлять автомобиль относительно платформ подъемника.



Платформы подъемника можно использовать как рабочую поверхность для инструмента и запасных частей.



Гранулированное покрытие платформ и въездных рам обеспечивает хорошее сцепление с колесами автомобиля и дополнительную надежность при подъеме автомобиля с использованием подставок.

Двойные ножничные подъемники Модель: TWIN F III 4.0 для автомобилей массой до 4,0 т

Технология и преимущества подъемника

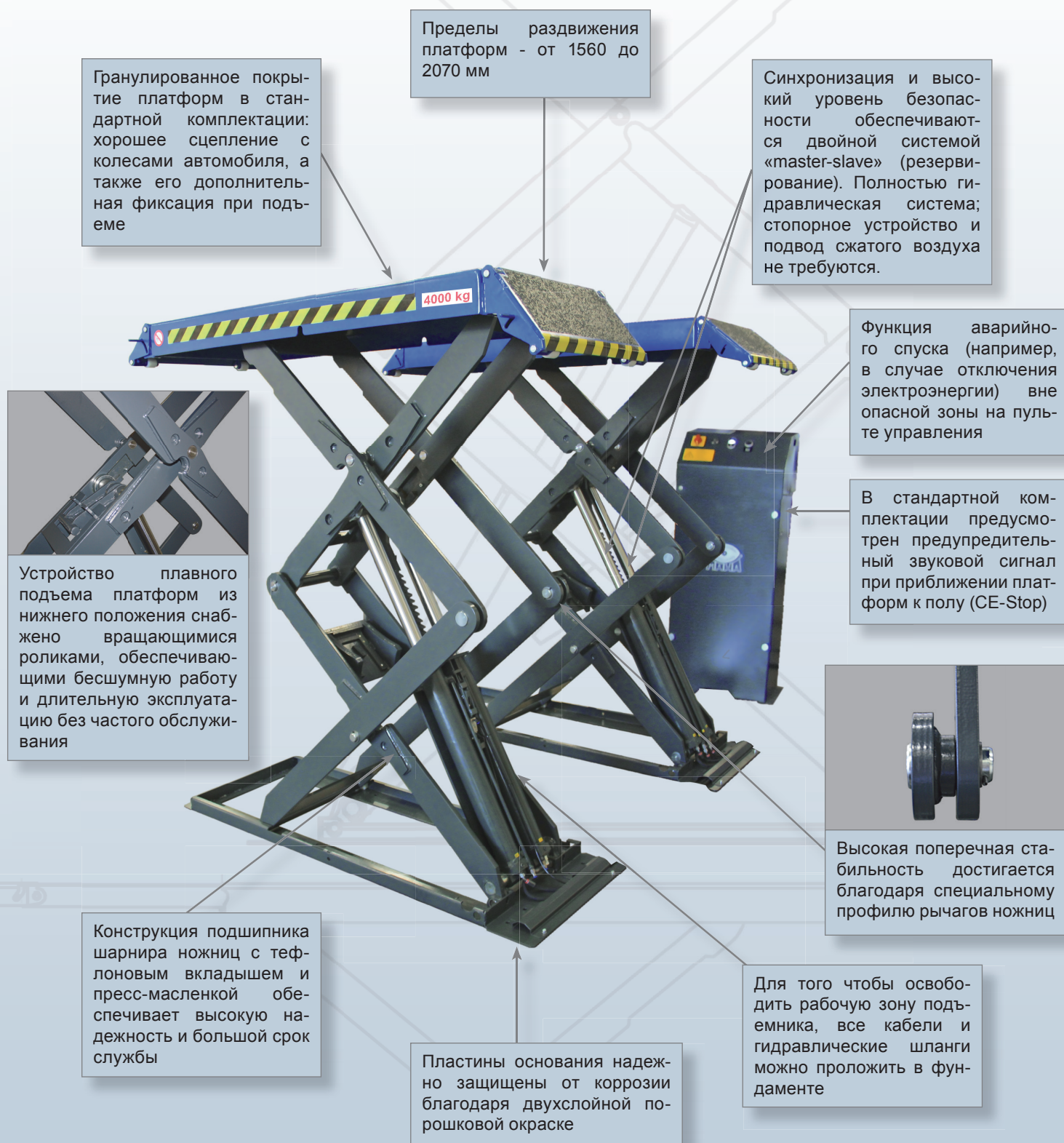

Двойные ножничные подъемники серии TWIN F

Основные опции

Подставки

Разнообразные подставки (каждый комплект - по 4 шт.) Д x Ш x В:

- Прокладки резиновые плоские 150 x 100 x 20 мм
- Подставки из твердой резины 120 x 100 x 50 мм
- Пластиковые подставки 340 x 132 x 47 мм или 340 x 132 x 95 мм

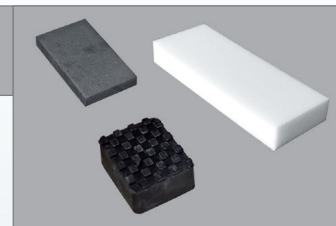

Поперечная траверса

Поперечная траверса (в комплекте 2 шт.) для подхвата автомобиля за точки, расположенные ближе к центру кузова.

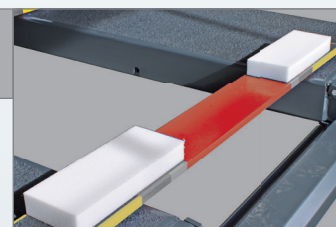

Рампы удлиненные

(для подъемников TWIN F IV 3.0/3.5 A и TWIN F III 4.0)

Благодаря удлиненным рампам проезжая высота подъемника (в напольной версии) сокращается на 40 мм, позволяя автомобилям с низкой посадкой без проблем заезжать на подъемник.



Мобильная рама

(для подъемника TWIN F IV 3.0/3.5 A)

Мобильная рама в комплекте с обычной тележкой или погрузчиком позволяет перемещать подъемник просто и быстро. В этом случае не требуется монтаж подъемника на химические анкера, поскольку рама самонесущая и требует только наличия ровного пола. При использовании этой рамы въездная высота подъемника увеличивается на 12 мм.



Фундаментные вставные пластины

(для TWIN F III 4.0)

Фундаментные вставные пластины используются при монтаже подъемника вровень с полом для фиксации въездных рамп в горизонтальном положении.

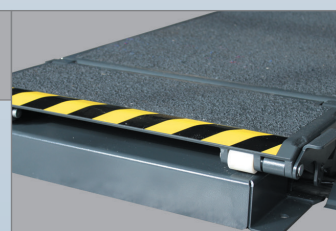

Двойные ножничные подъемники серии TWIN F

Технические характеристики

	TWIN F IV 3.0	TWIN F IV 3.5	TWIN F III 4.0
Грузоподъемность СЕ	3,0 т	3,5 т	4,0 т
Синхронизация	Полностью автоматическая	Полностью автоматическая	Резервирование
Длина платформ L	1550 - 2100 мм	1550 - 2100 мм	1560 - 2070 мм
Ширина платформ ВР	605 мм	605 мм	650 мм
Общая ширина (рекоменд.) В	1955 мм (напольный монтаж) 2000 мм (монтаж вровень с полом)	1955 мм (напольный монтаж) 2000 мм (монтаж вровень с полом)	2100 мм
Проездная высота Hmin (напольный монтаж)	105 мм	105 мм	135 мм
Глубина фундамента (монтаж вровень с полом)	110 мм	110 мм	140 мм
Высота подъема макс. (напольный монтаж)	1900 мм	1900 мм	2028 мм
Высота подъема макс. (монтаж вровень с полом)	1790 мм	1790 мм	1888 мм
Время подъема / спуска (зависит от нагрузки)	40 с / 40 с	40 с / 40 с	55 с / 45 с
Рабочее давление в гидросистеме	240 бар	270 бар	250 бар
Гидроагрегат	2,2 кВт	2,2 кВт	2,2 кВт
Объем гидросистемы	9 л	9 л	15 л
Напряжение питания	3 x 380 В / 50 Гц	3 x 380 В / 50 Гц	3 x 380 В / 50 Гц
Вес, вкл. упаковку	800 кг	800 кг	1145 кг
Габариты упаковки (Д x Ш x В)	1850 x 1150 x 570 мм	1850 x 1150 x 570 мм	1960 x 750 x 780 мм



Рис.: TWIN F IV 3.0/3.5 A

Мобильный короткоходный ножничный подъемник SOLO III 2.5 М для автомобилей массой до 2,5 т

Технология и преимущества подъемника

Платформы имеют гальванопокрытие, защищающее от коррозии

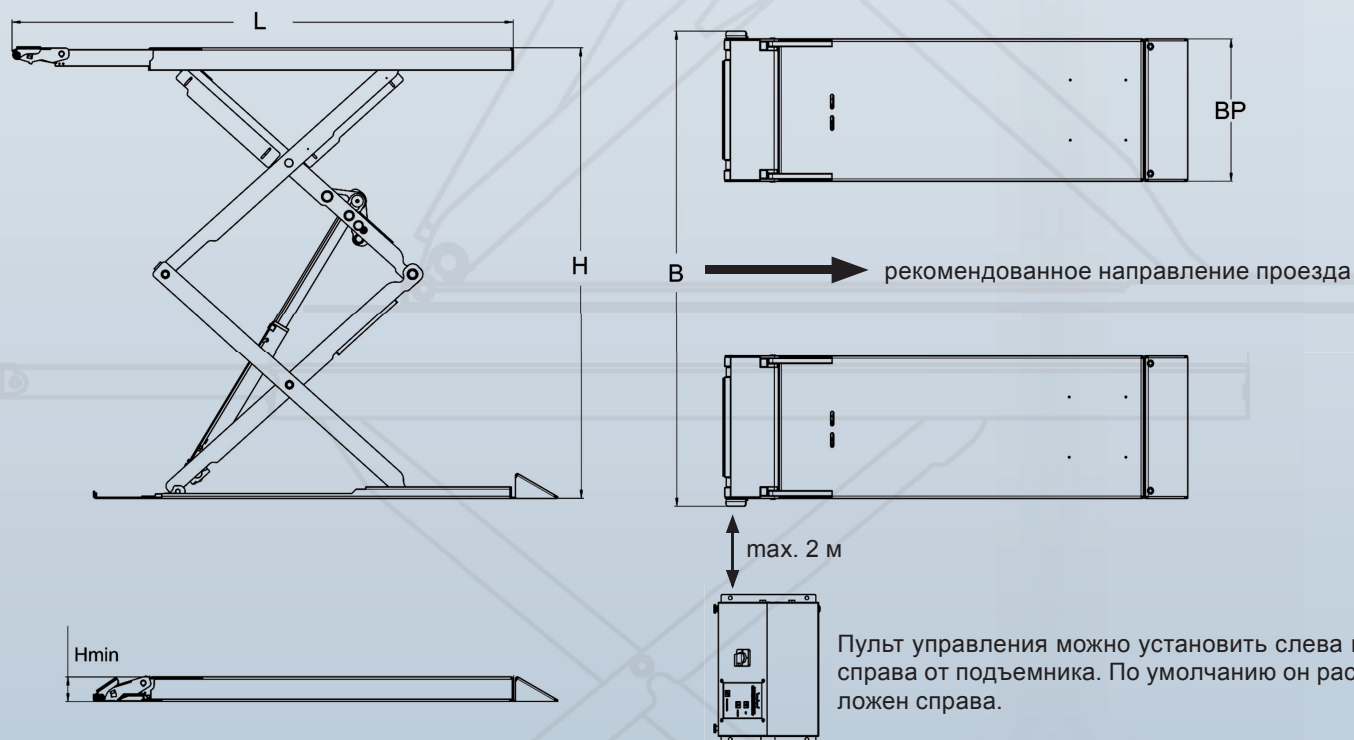
Рампы для регулировки платформ по длине

2500 kg
MAHA GmbH & Co. KG
D-87490 Haidenwang (Allgäu) www.maha.de

Пластиковые подставки (4 шт.) в стандартном комплекте поставки
ДхШхВ: 47 x 132 x 340 мм

Мобильный пульт управления на колесиках с 5-метровым кабелем с вилкой 16 А СЕКОН

Функция аварийного спуска (например, в случае отключения электроэнергии) вне опасной зоны на пульте управления

Предупредительный звуковой сигнал при приближении платформ к полу (CE-Stop)

2 цилиндра на каждой паре ножниц для обеспечения безопасности

Перемещение подъемника при помощи тележки (входит в стандартный комплект поставки)

Мобильный короткоходный ножничный подъемник SOLO III 2.5 M

Основные опции

Пластины напольные

Напольные пластины, имеющие оцинкованное покрытие, используются как направляющие для перемещения подвижных роликов подъемника (в комплекте 2 шт.).



Резиновые подставки

Прокладки резиновые плоские Д x Ш x В: 150 x 100 x 20 мм (4 шт.)



Подставки под кузов из твердой резины

Подставки под кузов из твердой профилированной резины Д x Ш x В: 120 x 100 x 50 мм (4 шт.)



Технические характеристики

SOLO III 2.5 M

Грузоподъемность СЕ	2,5 т
Длина платформ	1530 - 2000 мм
Общая ширина подъемника	1800 мм
Ширина платформ	450 мм
Проездная высота	108 мм
Высота подъема макс.	1000 мм
Время подъема / спуска, зависит от нагрузки	25 / 25 с
Рабочее давление	250 бар
Гидроагрегат	2,2 кВт
Объем гидросистемы	5 л
Напряжение питания	3 x 380 В / 50 Гц
Вес, вкл. гидроагрегат	500 кг
Габариты упаковки (Д x Ш x В)	1900 x 1650 x 600 мм

ГЛОБАЛЬНОЕ ПРИСУТСТВИЕ

... более чем в 130 странах мира!



Дочерние компании (представительства):

01 - Австралия	05 - Франция	09 - Новая Зеландия	12 - Сербия	16 - Великобритания
02 - Бразилия	06 - Индия	10 - Польша	13 - Сингапур	17 - США
03 - Чили	07 - Ирландия	11 - Россия	14 - Испания	
04 - Китай	08 - Япония	15 - ЮАР		



DIN EN ISO 9001:2008
ISO 14001:2004
DIN EN 16001:2009
DIN EN ISO/IEC 17025:2005

• MAHA Maschinenbau Haldenwang GmbH & Co. KG
Hoyen 20 · 87490 Haldenwang · Germany
Tel.: +49 (0)8374-585-0 · Fax: +49 (0)8374-585-497
Internet: www.maha.de · E-Mail: sales@maha.de